

### Consigli di posa

1. Foratura dell'anta e montaggio dei supporti e dell'incontro.

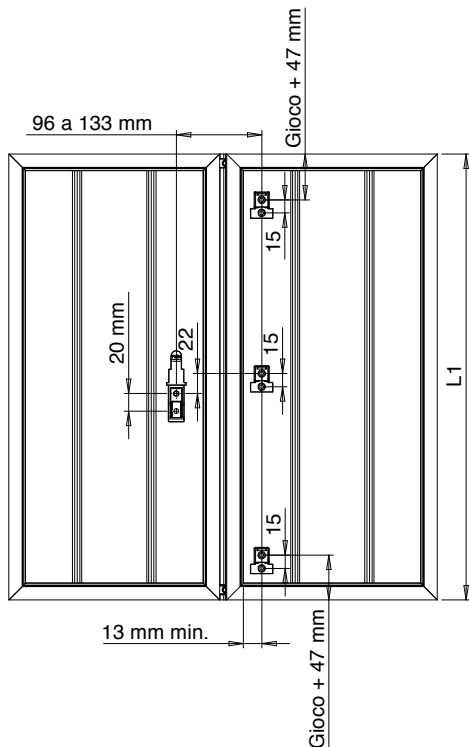

2. Taglio dell'asta della spagnoletta.

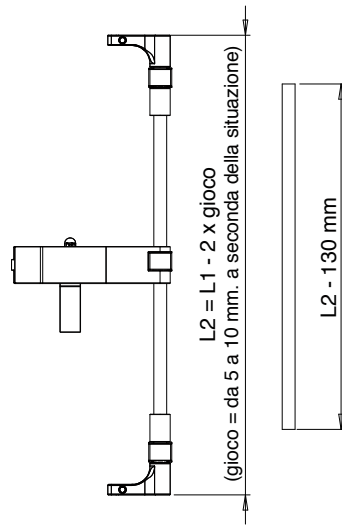

3. Posa della spagnoletta sull'anta.

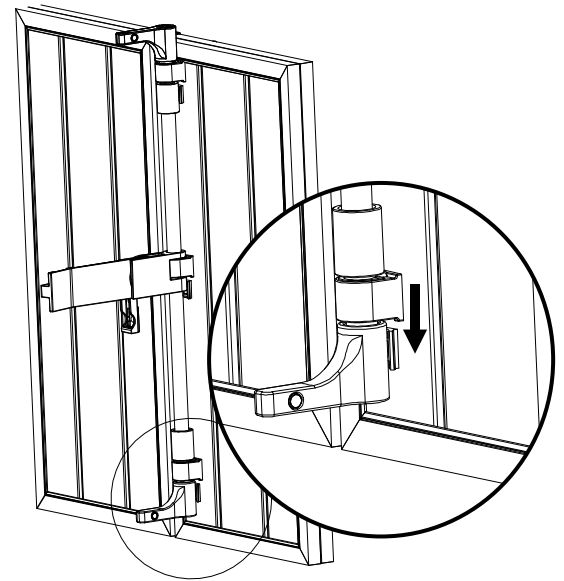

4. Montaggio dell'incontro e del cappuccio di protezione.

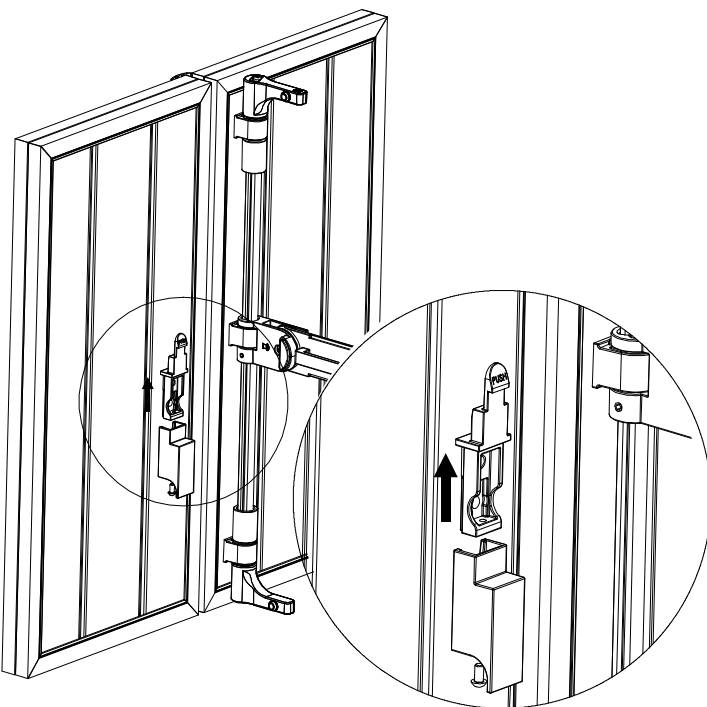

5. Fine del montaggio della spagnoletta.

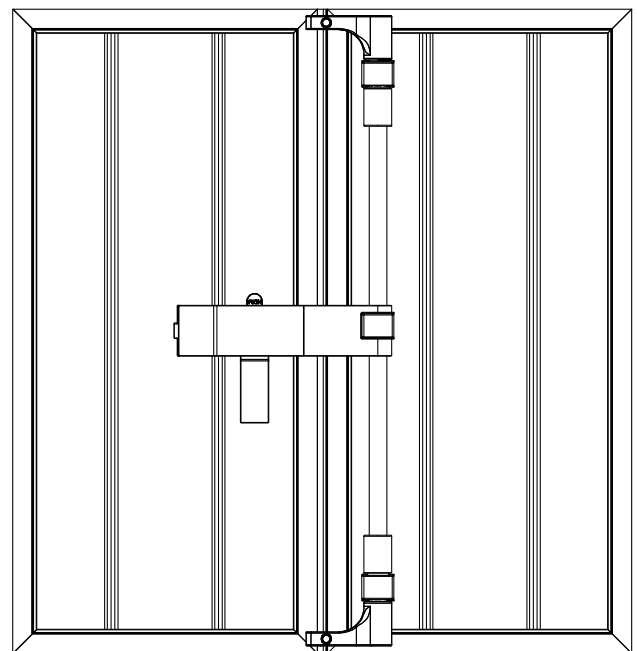

## 1. Inversione del senso dei ganci

Le Spagnolette Torbel sono proposte per un montaggio sull'anta DX (vista interna).

Per un montaggio sull'anta SX, seguire le istruzioni sotto riportate per invertire il verso dei ganci.

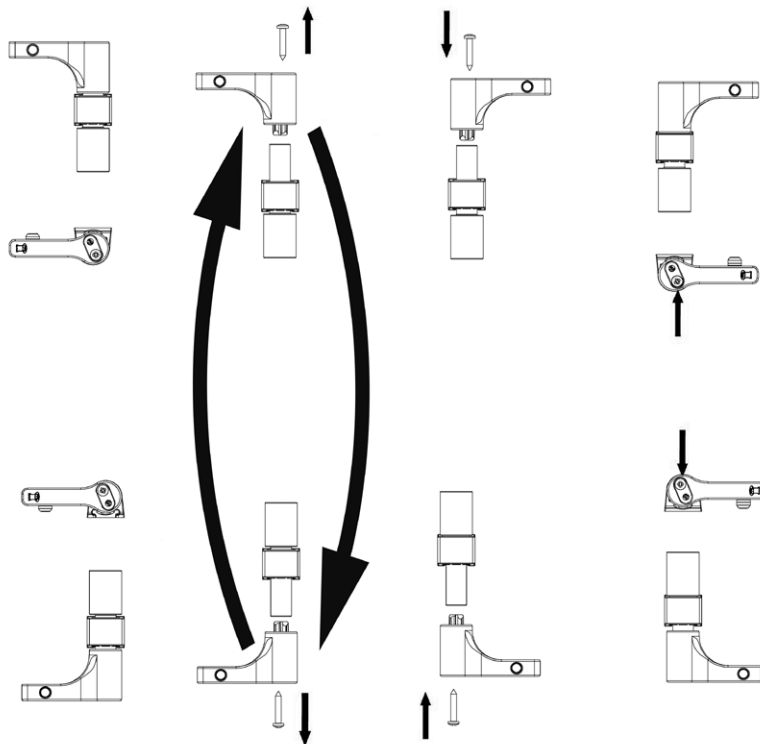

## 2. Regolazioni

Per un serraggio ottimale, la regolazione viene fatta tramite i tamponi sui ganci e sui fermi ad angolo.

### 3 tamponi da fissare sui ganci :

- Tampone 2 mm montato di fabbrica sui ganci  
→ per fermi ad angolo di spessore > 8 mm.
- Tampone 4 mm → per fermi ad angolo di spessore 6 mm.
- Tampone 6 mm → per fermi ad angolo di spessore 4 mm.

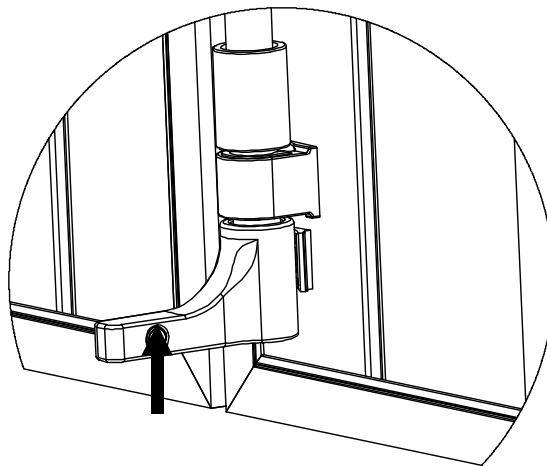

### 3 tamponi da fissare sul supporto maniglia :

- Tampone 1 (sporgente 0,2 mm)
- Tampone 2 (sporgente 1,5 mm) montato di fabbrica sui supporti maniglia
- Tampone 3 (sporgente 3,5 mm)

